

Кровать двуспальная. Инструкция по сборке.

Комплектация

- 1) Изголовье
- 2) Боковые царги (2)
- 3) Средняя царга

- 4) Передняя царга
- 5) Решетка
- 6) Стяжка продольная (2)

- 7) Стяжка уголок (12)
- 8) Полка (2)
- 9) Ножка (4)

- 10) Винт м8х20 (36)
- 11) Демпфер (10)
- 12) Чехол для царг съемный

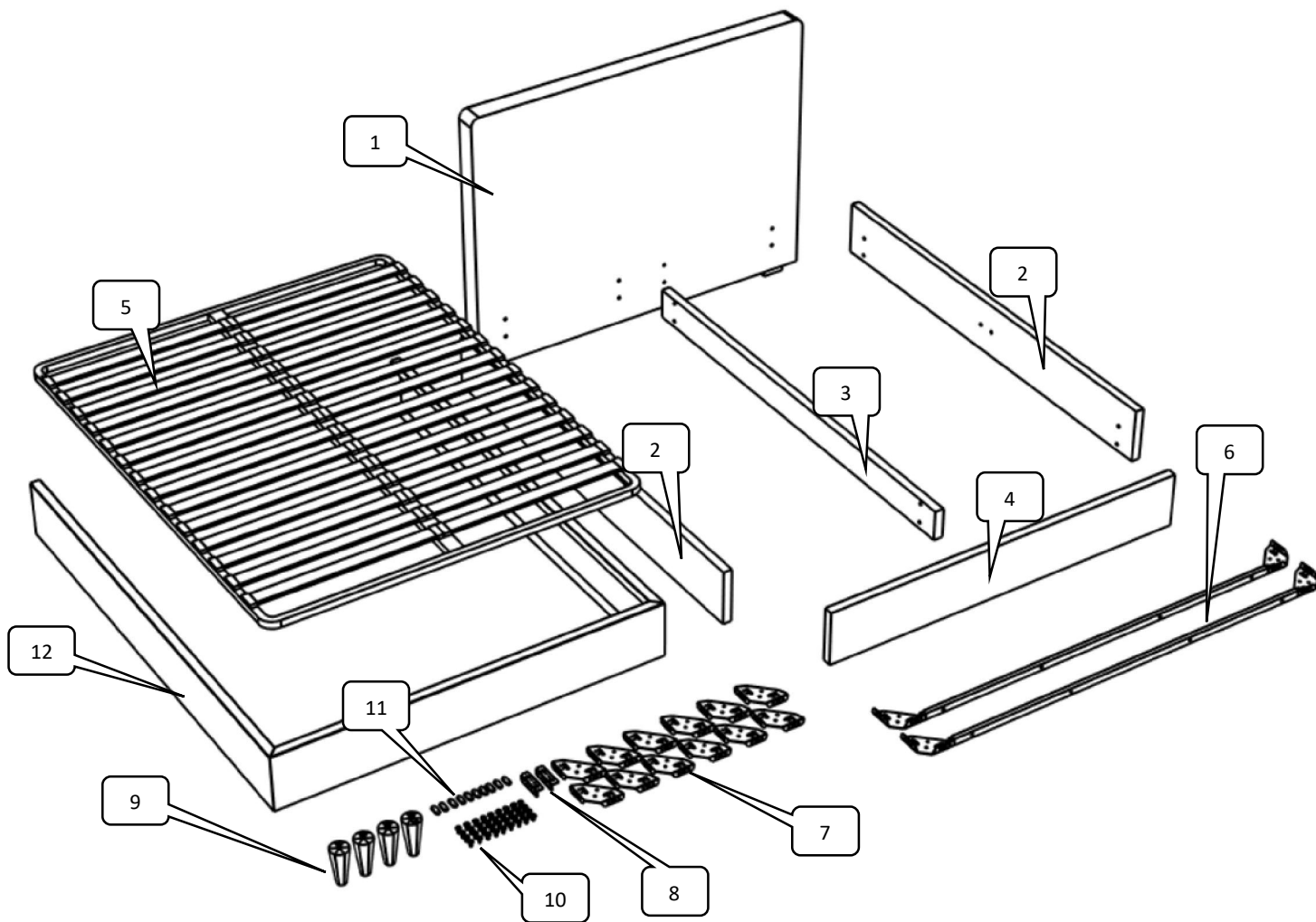

Инструмент

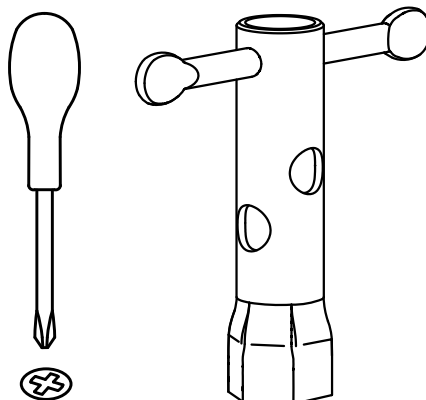

Крестовая отвертка, или шуруповерт с крестообразной битой

Ключ, или головка для шуруповерта на 13

Сборка

установить ножки в продольную стяжку, прикрутить стяжки и полки к царгам

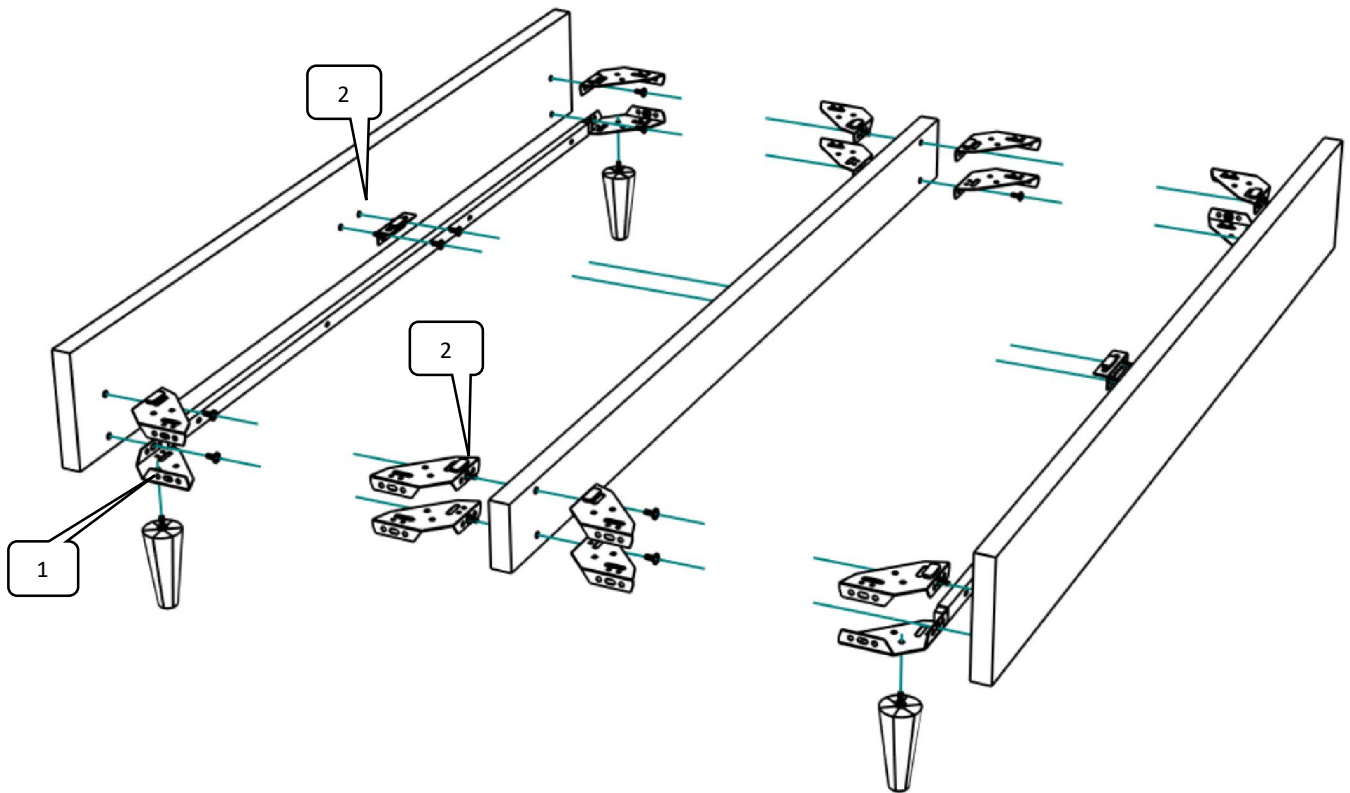

Прикрутить переднюю царгу к боковым и центральной

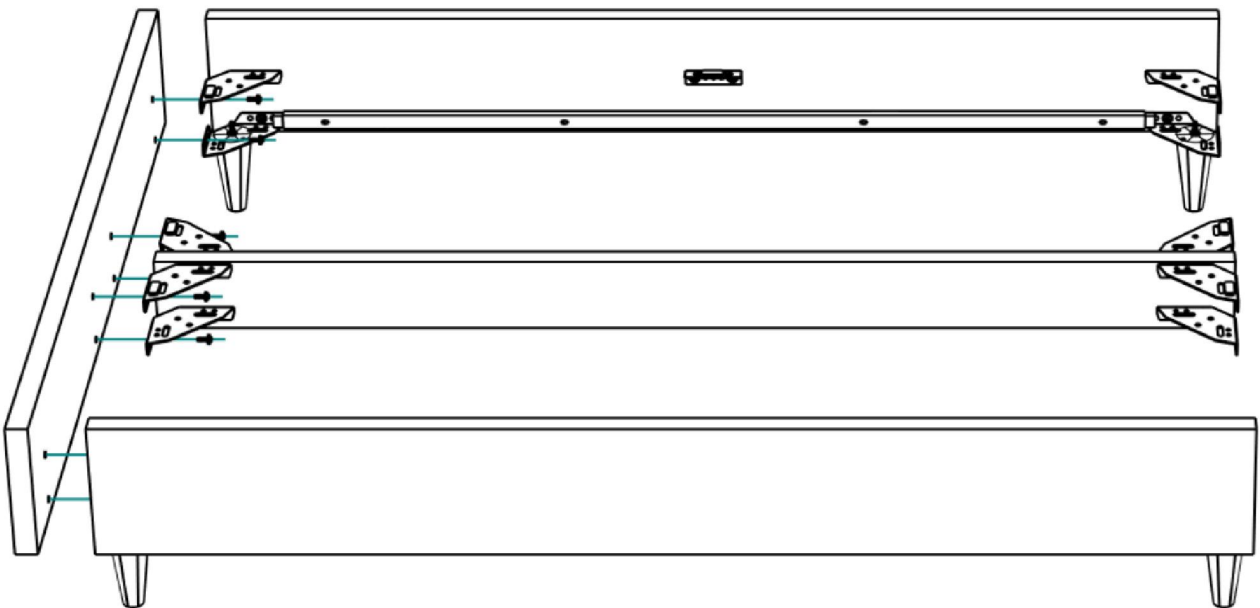

Надеть чехол на царги, закрепить на липучку 1 сверху внутри, 2 нижний торец, 3 задний торец

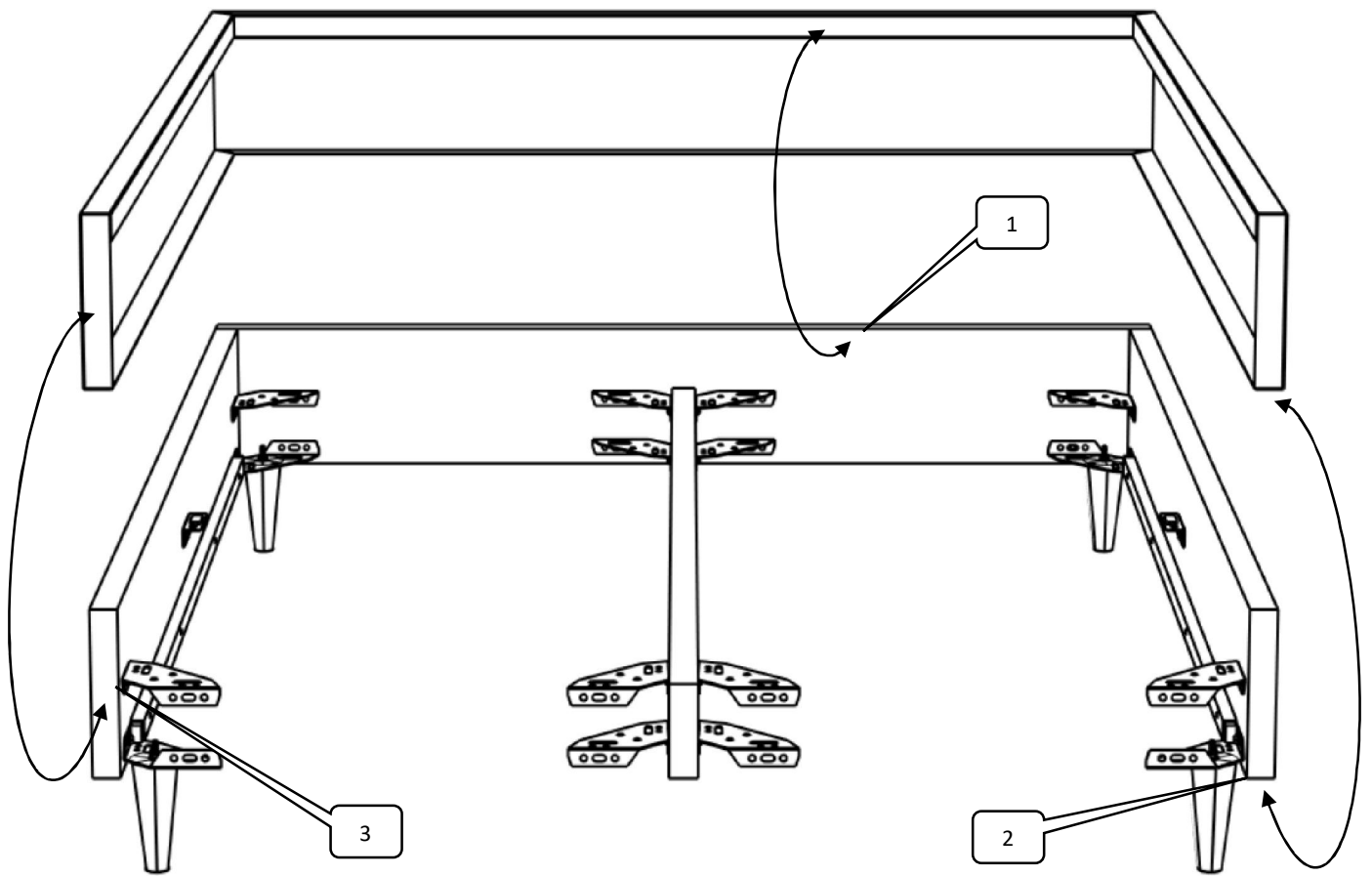

Прикрутить царги к изголовью

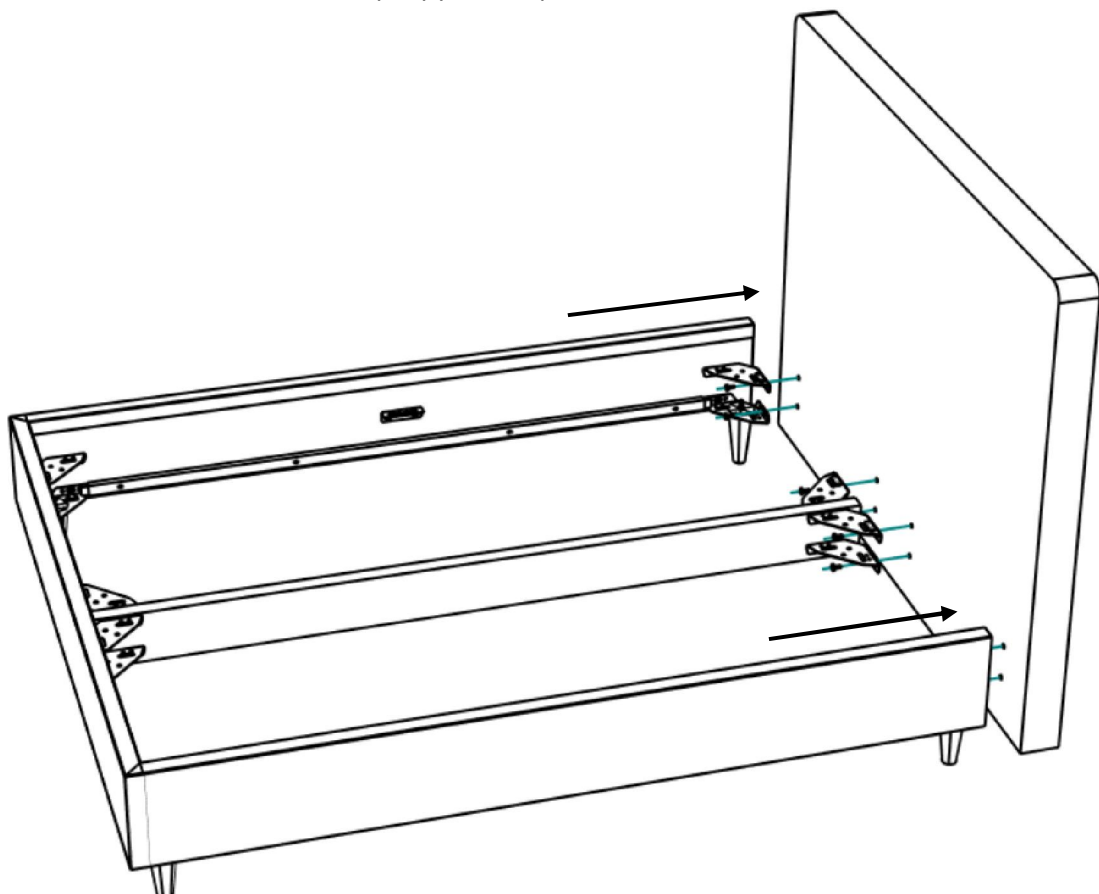

Вставить демпферы в отверстия в угловых стяжках и полках.

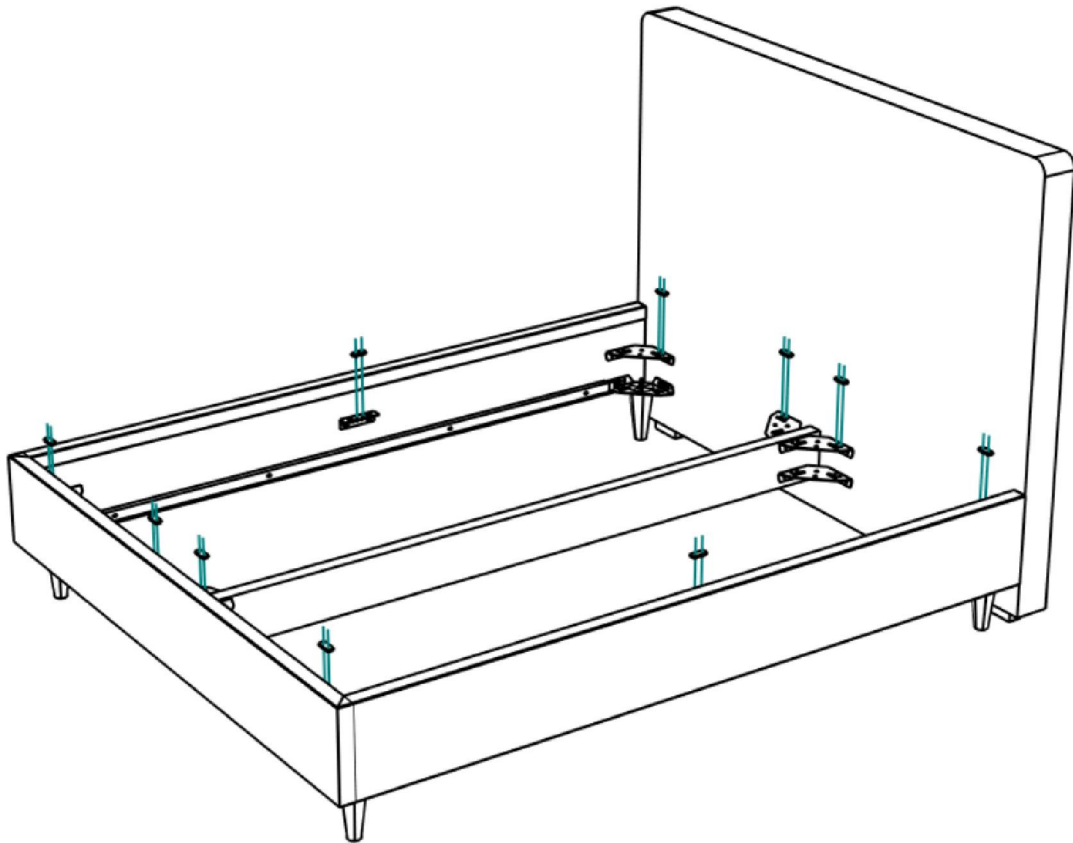

Установить ортопедическую решетку.

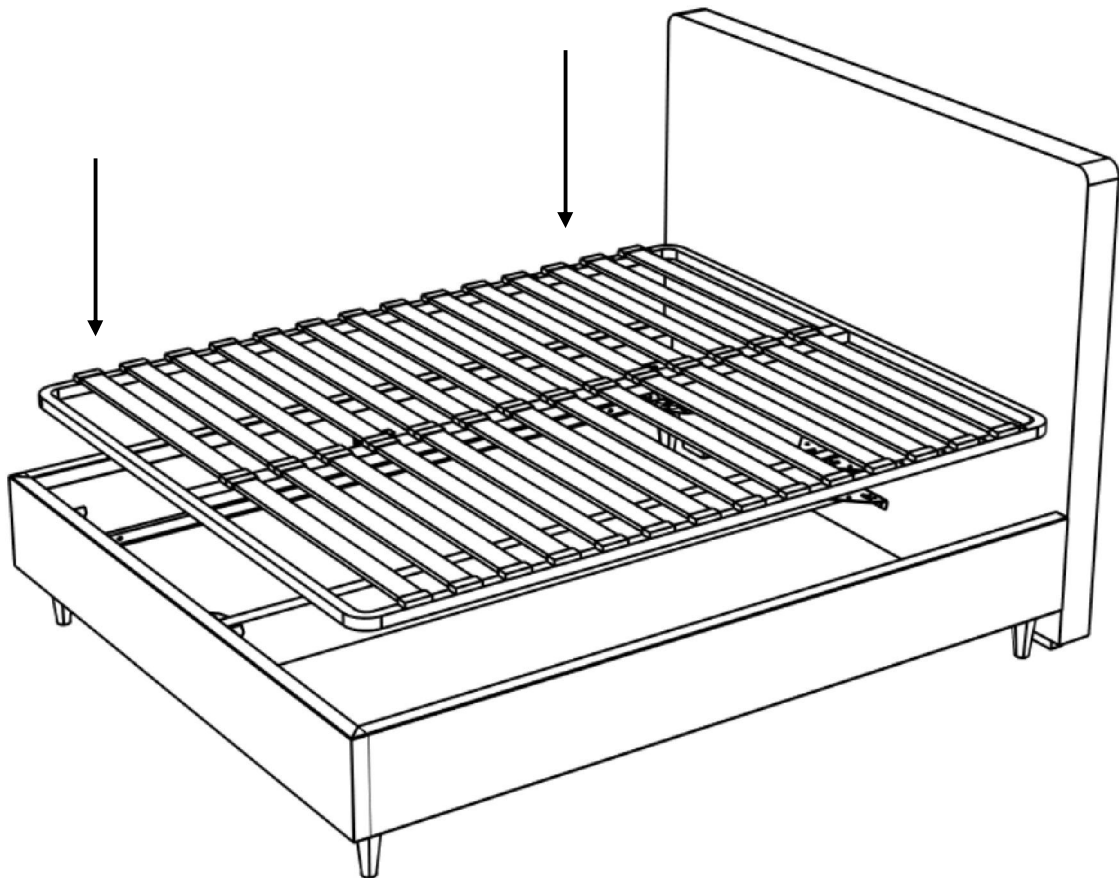

Внимание! В процессе эксплуатации возможно ослабление соединений, следует периодически подтягивать винты, гайки и саморезы.